

Zubehör LM

Die schraubbare Spaltlüftung LM A0004
Die klemmbare Spaltlüftung LM A0006

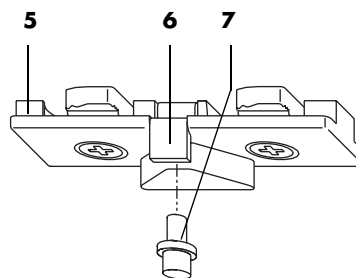
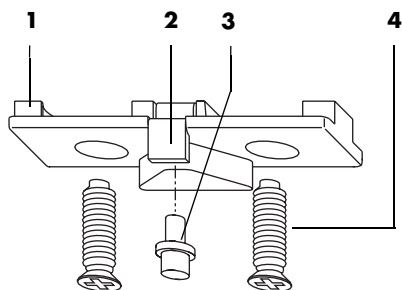

Pos.	Stück	Bezeichnung	Artikel-Nr.
	1	Spaltlüftung LM A0004	818848
1	1	Schließeteil SP	833957
2	1	Schließblech SP	819470
3	1	Bundniet mit Senkung	800836
4	2	Senkschraube M5 x 19	800867
	1	Spaltlüftung LM A0006	818855
5	1	Schließeteil SP A0006	833940
6	1	Schließblech SP	819470
7	1	Bundniet mit Senkung	800836

Anwendungsbereich (beschlagabhängig)

Flügelbreite (mm)	Schere LM 3100
410 - 575	20
576 - 925	30
926 - 1275	65
1276 - 1600	30 mit Zusatzschere LM
Schere LM 4200	
430 - 630	20
631 - 1250	35
1251 - 1600	35 mit Zusatzschere LM

	Maß A	Maß B
A0004	14	3
A0006	10	3,5

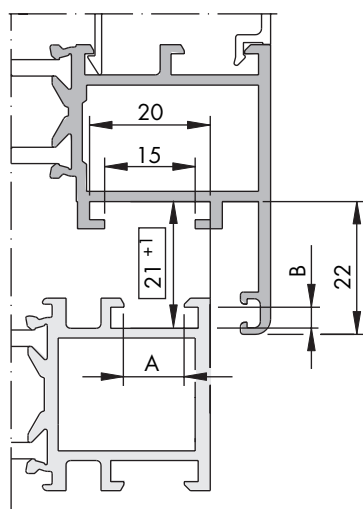

LM Euronut

Für das Zubehör zu den SIEGENIA-AUBI - Beschlägen LM 3100 und LM 4200 gelten die Angaben zur LM Euronut bei Aluminiumprofilen für Fenster und Fenstertüren.

Darüber hinaus sind die Angaben der Systemhersteller zu beachten.

Anschlagenleitung
LMde1029

Spaltlüftung LM - Montageanleitung

Montageanleitung

- Vorbereitung**
- A** Bohrungen für Schließteil SP (1) A0004 nach Maßangabe (Bild 1) am Rahmen vornehmen (Bohrer $\varnothing 4,2$).
 - B** Bohrung der Schubstange S3 ($\varnothing 5,2$) nach Maßangabe (Bild 4) bearbeiten.
- Flügel**
- A** Bundniet mit Senkung (3/7) in die Bohrung der Schubstange S3 ($\varnothing 5,2$) eindrücken und vernieten (Bild 4).
- Rahmen (A0004)**
- A** Schließblech SP (2) in vorgesehene Nut des Schließteiles SP (1) einlegen (Bild 3).
 - B** Schließteil SP (1) nach Angabe (Bild 1) positionieren und mit den Senkschrauben M5 x 19 (4) befestigen (Drehmoment $2,5 \pm 0,25$ Nm).
 - C** Hebel in Spaltlüftungsstellung bringen, um Funktion des Beschlagteiles zu prüfen (Bild 5).
- Rahmen (A0006)**
- A** Schließblech SP (6) in vorgesehene Nut des Schließteiles SP (5) einlegen (Bild 3).
 - B** Schließteil SP (5) nach Maßangabe (Bild 2) positionieren und befestigen.
 - C** Hebel in Spaltlüftungsstellung bringen, um Funktion des Beschlagteiles zu prüfen (Bild 5).



Bild 1 (A0004)



Nur bei A0004

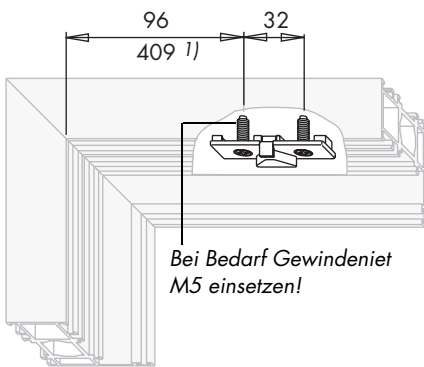
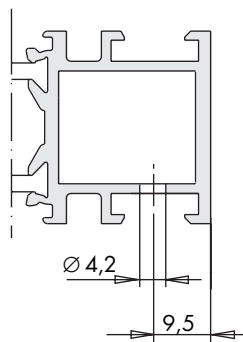

Bild 2 (A0006)



Bild 3

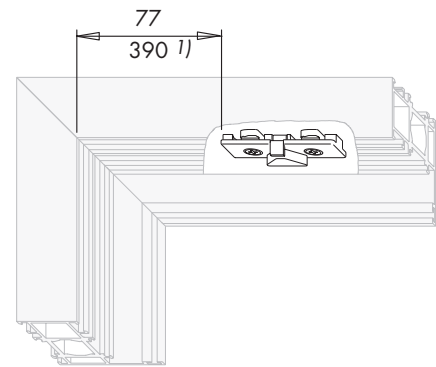

Bild 4

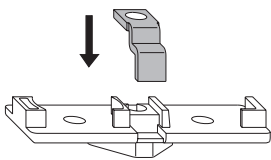

Bild 5

1) mit Zusatzschere LM

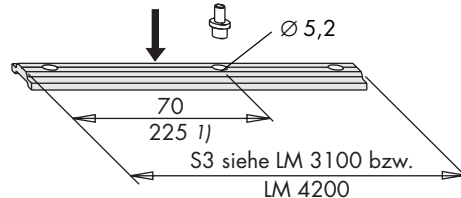
Wichtige Hinweise

- Beachten Sie unsere Produkt-Information „Drehkippbeschläge für Fenster- und Fenstertüren“.
- Für den in dieser Anschlaganleitung beschriebenen Beschlag gelten verbindlich die Angaben der Anwendungsbereiche in den Anschlaganleitungen LMde1015 oder LMde1096.
- Die in dieser Anschlaganleitung beschriebenen Beschlagteile sind aus nichtrostendem Werkstoff. Sie dürfen nicht in Umgebungen mit aggressiven, korrosionsfördernden Luftinhalten verwendet werden.
- Montieren Sie alle Beschlagteile fachgerecht nach der Montageanleitung auf dieser Seite.
- Fenster- und Türelemente dürfen nur **vor** der Montage der Beschlagteile oberflächenbehandelt werden. Eine nachträgliche Oberflächenbehandlung kann die Funktionstüchtigkeit der Beschlagteile einschränken. In diesem Fall sind wir zu keinerlei Gewährleistung verpflichtet.
- Verwenden Sie keine Essig- oder säurevernetzenden Dichtstoffe, da diese zur Korrosion der Beschlagteile führen können.

Haftungsausschluß

Wir haften nicht für Funktionsstörungen und Beschädigungen der Beschläge sowie der damit ausgestatteten Fenster- und Fenstertüren, die auf unzureichende Ausschreibung, Nichtbeachtung dieser Anschlaganleitung oder Gewalteinwirkung auf den Beschlag (z.B. durch nicht bestimmungsgemäßen Gebrauch) zurückzuführen sind.