

Zubehör LM

Spaltlüftung LM-D

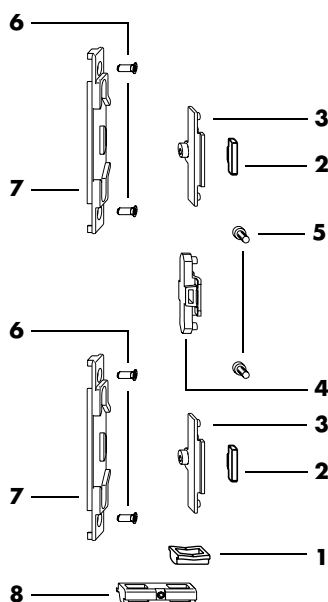
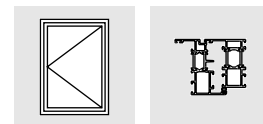

Pos.	Stück	Materialkurztext	Material-Nr.
	1	Spaltlüftung LM-D/VS¹⁾	838419
1	1	Auflaufbock	819142
2	2	Bremsscheibe	838815
3	2	Verriegelung	838808
4	1	Kupplungslasche A0156	830925
5	2	Zylinderschraube M5 x 12	800881
6	4	Senkschraube M5 x 13	800850
7	2	Schließteil	828960
8	1	Kippschließteil	819203

1) kombinierbar mit BS LM 3100-D, BS LM 4200, BS LM 4200/3,5 und LM-D

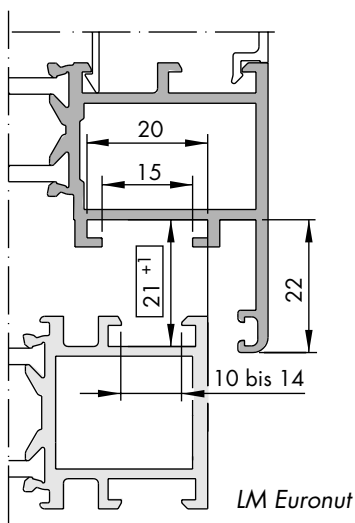

Anwendungsbereich (beschlagabhängig)

		Fenster	
		min.	max.
Flügelbreite	(mm)	355 bis 1200	
Flügelhöhe	(mm)	500 bis 2000	

Für das Zubehör zu den SIEGENIA - Beschlägen LM 3100 und LM 4200 gelten die Angaben zur LM Euronut bei Aluminiumprofilen für Fenster und Fenstertüren.

Darüber hinaus sind die Angaben der Systemhersteller zu beachten.

Anschlaganleitung
LMde1102

gedruckt auf chlorfrei gebleichtem Papier

LMde1102_3_08.03/1

Spaltlüftung LM-D - Montageanleitung, Wichtige Hinweise

Montageanleitung

- Vorbereitung**
- A** Bohrungen $\varnothing 4,2$ für Schließteile (7) nach Maßangaben (Bild 1) am Rahmen vornehmen.
 - B** Schubstangen S1 - S2 nach Angaben (Bild 2) bearbeiten.

- Flügel**
- A** Bremsscheibe (2) in vorgesehene Nut eindrücken (Bild 3).
 - B** Schubstangen S1 und S2 mit Kupplungslasche (4) und Verriegelung (3) an der VS einschieben.
 - C** Auflaufbock (1) an der VSU waagrecht einschieben.

- Rahmen**
- A** Schließteile (7) nach Maßangaben (Bild 1) positionieren und mit Senkschrauben M5 x 13 (6) befestigen (Drehmoment $2,5 \pm 0,25$ Nm).
 - B** Kippschließteil (8) an der VSU in die Nut einlegen, bis Nutanfang schieben und mit Gewindestift festklemmen (Drehmoment $1,5 \pm 0,25$ Nm).



Bild 1



Bild 2

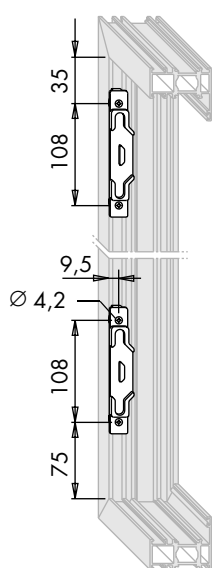

Bild 3

Hinweis:
Bei Spaltlüftungsstellung 90°
(Bild 4) beträgt die Spaltbreite
an der VS ca. 10 mm.

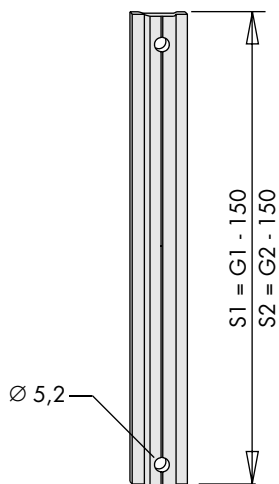

Bild 4

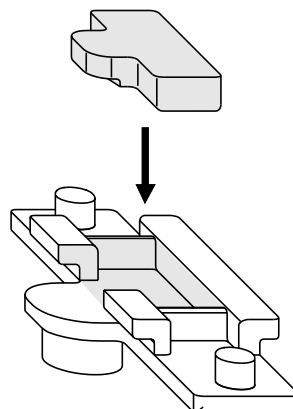
Wichtige Hinweise

- Beachten Sie unsere Produkt-Information „Drehkippbeschläge für Fenster- und Fenstertüren“.
- Für den in dieser Anschlaganleitung beschriebenen Beschlag gelten verbindlich die Angaben in den Anschlaganleitungen LMde1016, LMde1097, LMde1129 oder LMde1236.
- Die in dieser Anschlaganleitung beschriebenen Beschlagteile sind aus nichtrostendem Werkstoff. Sie dürfen nicht in Umgebungen mit aggressiven, korrosionsfördernden Luftinhalten verwendet werden.
- Stellen Sie den Gesamtbeschlag **nur** aus SIEGENIA-AUBI-Beschlagteilen zusammen. Andernfalls können Schäden auftreten, für die wir keine Haftung übernehmen.
- Verwenden Sie keine essig- oder säurevernetzenden Dichtstoffe, da diese zur Korrosion der Beschlagteile führen können.
- Montieren Sie alle Beschlagteile fachgerecht nach der Montageanleitung auf dieser Seite.

Haftungsausschluß

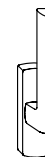
Wir haften nicht für Funktionsstörungen und Beschädigungen der Beschläge sowie der damit ausgestatteten Fenster- und Fenstertüren, die auf unzureichende Ausschreibung, Nichtbeachtung dieser Anschlaganleitung oder Gewalteinwirkung auf den Beschlag (z.B. durch nicht bestimmungsgemäßen Gebrauch) zurückzuführen sind.