

LM 2200

La ferrure à clamer pour fenêtres
et portes-fenêtres en aluminium

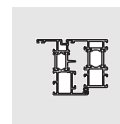
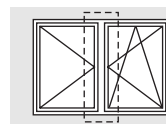
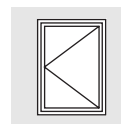
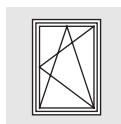

Pour toutes autres informations, préconisations/informations sur la garantie produit, plans de pose et instructions d'entretien, se reporter **impérativement** au catalogue aluminium.

Dimensions rainure dormant

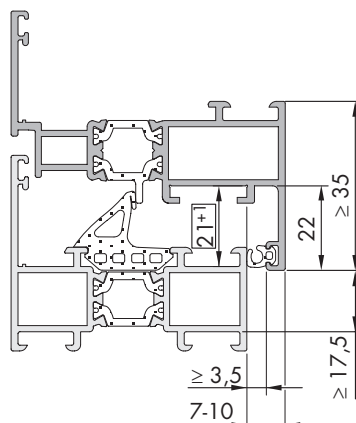
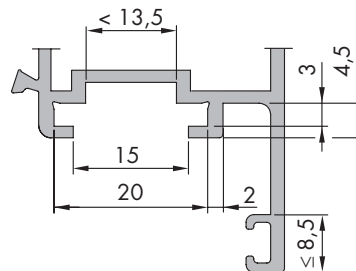
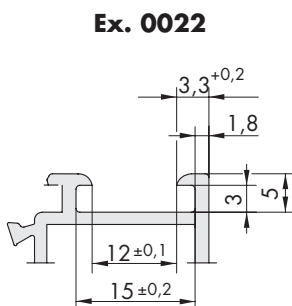
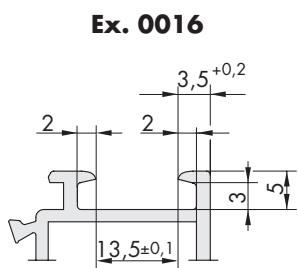
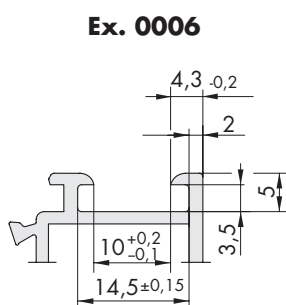
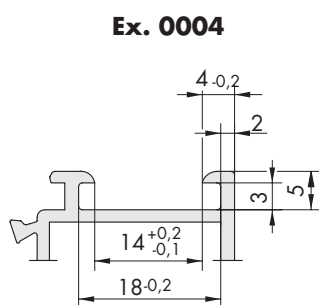

min. - max.

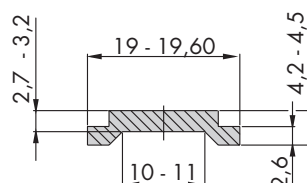

Ensemble des dimensions en mm

Largeur vantail (a)	min. 375 - max. 1600
Hauteur vantail (b)	min. 550 - max. 2400
Poids vantail (☐)	max. 80 kg

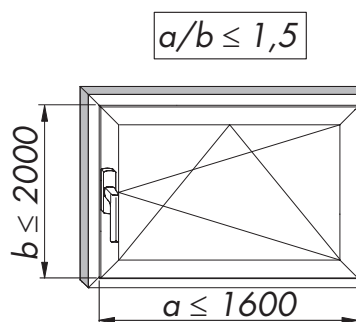
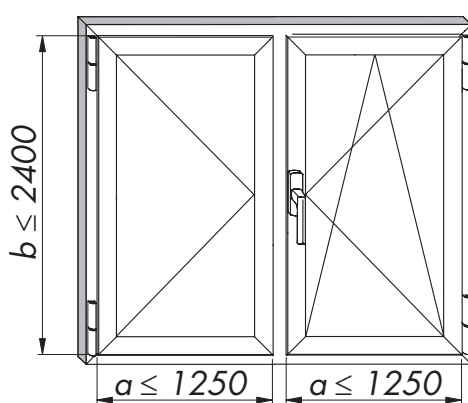
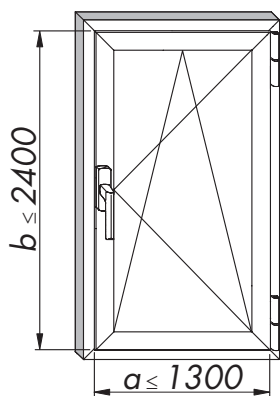

Plan de pose
LMfr1253

Impression sur papier exempt de chlore.

LMfr1253_3_2005.06/0

OB LM 2200 Liste des pièces et instructions de montage

Pos.	Qté	Désignation		Codification		Codification		
Garniture de base	1	Poignée Si-line LM		Voir liste des poignées LM Plan N°.: LMfr1147				
	2-12	Carton paumelles LM 2200	argent	1	MMBS0060-525010	10	MMBS0060-525020	
	1		brun	1	MMBS0060-533010	10	MMBS0060-533020	
	1		blanc RAL 9010	1	MMBS0060-503010	10	MMBS0060-503020	
	1		blanc RAL 9016	1	MMBS0060-504010	10	MMBS0060-504020	
	1		noir RAL 9005	1	MMBS0060-523010	10	MMBS0060-523020	
	1		brut	-	-	5	MMBS0060-500120	
	13	Compas LM 2200	Gr. 20	a (en mm)	1	MSKK0010-000010	20	MSKK0010-000030
			35	375 - 600	1	MSKK0210-000010	20	MSKK0210-000030
			35 ¹⁾	601 - 1250	1	MSKK0210-000010	20	MSKK0210-000030
	35 ¹⁾		1251 - 1600	1	MSKK0210-000010	20	MSKK0210-000030	
	1) avec compas additionnel LM 4200							
14-17	0...1	Compas additionnel LM 4200	$a > 1250$ mm + compas Gr. 35	1	857076	10	247006	
18-27	1	Sachet OB côté pgnée LM 4200 AFM milieu		1	MMVS0030-100010	20	MMVS0030-100030	
28-30	0...2	Verrou suppl. OB LM 4200	$a/b > 1250$ mm	1	857045	20	246979	
31	0...1	Verrou de compas MV	pose: voir schéma	1	MXSK0010-100010	20	MXSK0010-100030	
32	0...1	Limiteur soufflet LM 2200	seult. pour compas Gr. 35	1	MXSK0030-000010	200	MXSK0030-00200	
33	0...1	Cuvette régl. latéral droite	réglage latéral 0,8 mm	1	MBDR0021-100010	100	MBDR0021-100060	
34	0...1	Cuvette régl. latéral gauche	réglage latéral 0,8 mm	1	MBDR0022-100010	100	MBDR0022-100060	
35	0...1	Gâche	seult. pour compas Gr. 35	1	859322	20	265413	

Montage du limiteur de soufflet (32)

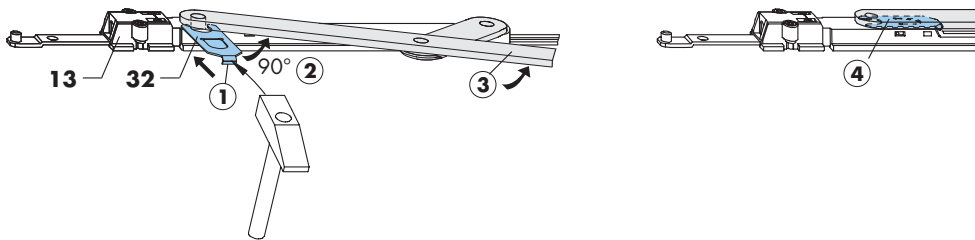

Démontage du limiteur de soufflet (32)

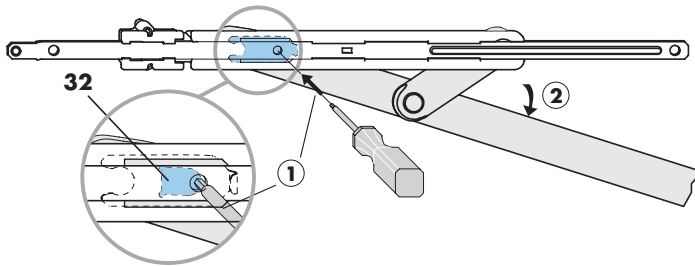

Instructions de montage pour les positions 31 et 18

- Au besoin, utiliser le verrou de compas (31) comme point de verrouillage supplémentaire. Commander la gâche (35) à part.
- Si rainure vantail (voir schéma) verrou de compas (31) nécessaire.
- Raccourcir la tringle S3 de 20 mm.

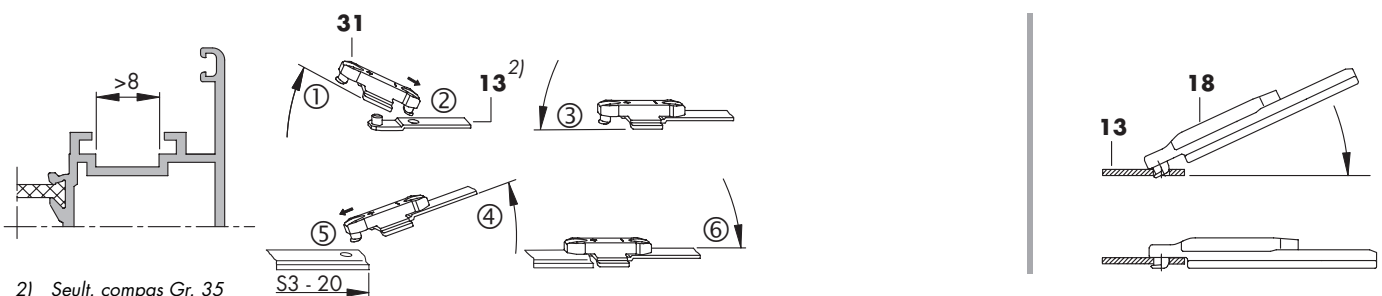

2) Seult. compas Gr. 35

S3 - 20

OF LM 2200 Liste des pièces et instructions de montage

Pos.	Qté	Désignation		Codification		Codification	
Garniture de base	1	Poignée Si-line LM		Voir liste de poignées Si-line LM Plan N°: LMfr1147			
	2-12	Carton paumelles LM 2200					
	1	argent	1	MMBS0060-525010	10	MMBS0060-525020	
	1	brun <i>(schéma, voir page 7)</i>	1	MMBS0060-533010	10	MMBS0060-533020	
	1	blanc RAL 9010	1	MMBS0060-503010	10	MMBS0060-503020	
	1	blanc RAL 9016	1	MMBS0060-504010	10	MMBS0060-504020	
	1	noir RAL 9005	1	MMBS0060-523010	10	MMBS0060-523020	
	1	brut	-	-	5	MMBS0060-500120	
	13-14	1	Accessoire compas OF LM 2200	1	MZBS0040-000010	20	MZBS0040-000030
	15-21	1	Sachet OF côté pgnée LM 4200-D	1	857014	20	246948
22-24	0...1	Verrou supplémentaire OF LM 4200-D VS/BS <i>b > 1250 mm</i>	1	857052	20	246986	
25-28	0...1	Verrou supplémentaire OF VSU/VSO ex. 0102 <i>a > 1250 mm</i>	1	868133	20	255780	
29	0...1	Cale poignée LM	-	-	200	<i>(voir tableau)</i>	
30	0...1	Butée	1	820544	10	222805	
31	0...1	Cuvette réglage latéral dte <i>(voir schéma page 7)</i> <i>réglage latéral 0,8 mm</i>	1	MBDR0021-100010	100	MBDR0021-100060	
32	0...1	Cuvette réglage latéral gche <i>(voir schéma page 7)</i> <i>réglage latéral 0,8 mm</i>	1	MBDR0022-100010	100	MBDR0022-100060	

Différentes variantes de cale de poignée (29)

Z	X < 7 mm	X 7,1 - 8,5 mm
< 2 mm	MFHA0010-100200	MFHA0010-100200
2,1 - 3 mm	MFHA0010-100200	MFHA0020-100200
> 3 mm	MFHA0010-100200	-

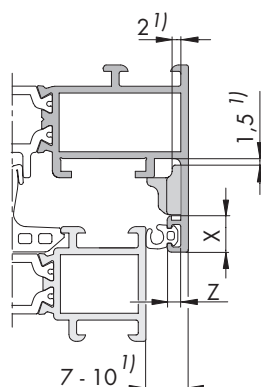

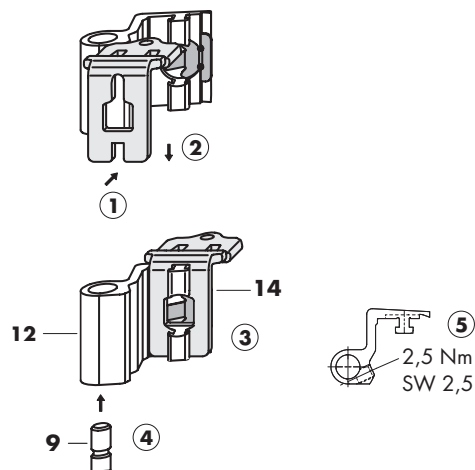

l) Encombrement nécessaire

Instructions de montage pour fiche compas (12) adaptateur (14) et axe pal. compas (9).





Verrouillage semi-fixe 2200-DS *Liste des pièces et réglage de la pression*

Pos.	Qté	Désignation		Codification		Codification	
1-10	1	Sachet semi-fixe LM 4200-DS ex. 0109	1	879368	20	266885	
11	1	Compas OF LM 4200-D <i>vantail semi-fixe</i>	1	857106	100	255773	
12-13	1	Accessoire compas OF LM 2200	1	MZBS0040-000010	20	MZBS0040-000030	
-	0...1	Verrou supplém. OF LM 4200-D VS/BS <i>b > 1250 mm</i>	(Schéma, voir page 8 Pos. 22-23)	1	857052	20	246986

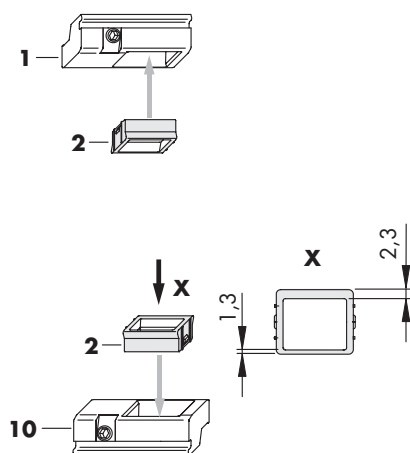
Réglage de la pression sur l'insert plastique (2) des gâches +1 mm



Verrouillage semi-fixe LM 2200-DS/K ex. 0004 Liste des pièces, instructions de montage et réglage de la pression

Pos.	Stück	Désignation		Codification		Codification
1-11	1	Sachet semi-fixe LM 4200-DS/K ex. 0004 <i>vantail semi-fixe</i>	1	879535	20	259337
12	1	Compas OF LM 4200-D <i>vantail semi-fixe</i>	1	857106	100	255773
13-14	1	Accessoire compas OF LM 2200 <i>vantail semi-fixe</i>	1	MZBS0040-000010	20	MZBS0040-000030
15-21	1	Sachet OB côté pignée LM 4200 ex. 0172 <i>Vantail principal</i>	1	879511	20	259313
22	0...1	Cale poignée LM <i>Vantail principal</i>	<i>Voir tableau, page 3</i>			
-	0...1	Verrouilleur supplémentaire LM 4200-D VS/BS <i>(Schéma, voir page 8 Pos. 22-23)</i> <i>b > 1250 mm</i>	1	857052	20	246986

Indications concernant le positionnement du gabarit LM sur le vantail semi-fixe

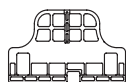
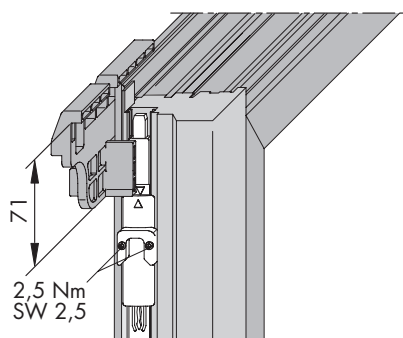

Désignation	Codification
Gabarit de positionnement LM ex. 0004	879504

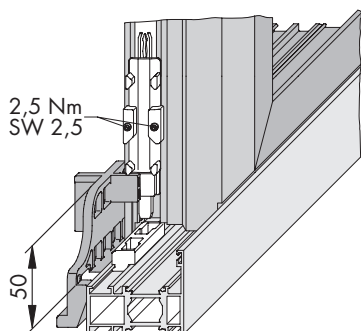

Réglage de la pression sur les ressorts d'arrêt (2) +0,5 mm

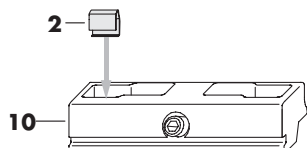
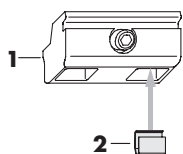

OF LM 2200 Composition de la ferrure et dimensions d'implantation

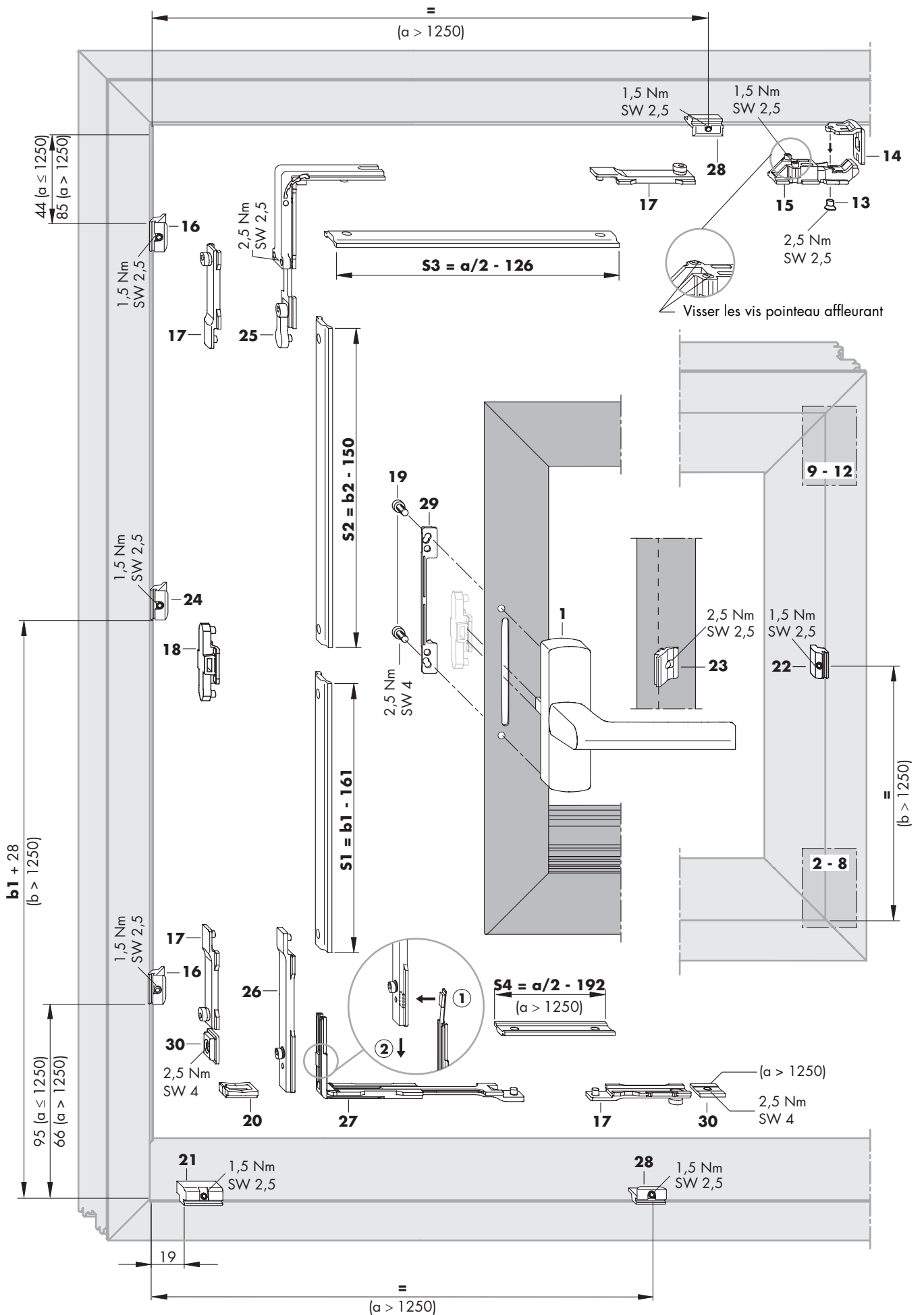

Verrouillage semi-fixe LM 2200-DS *Composition de la ferrure et dimensions d'implantation*

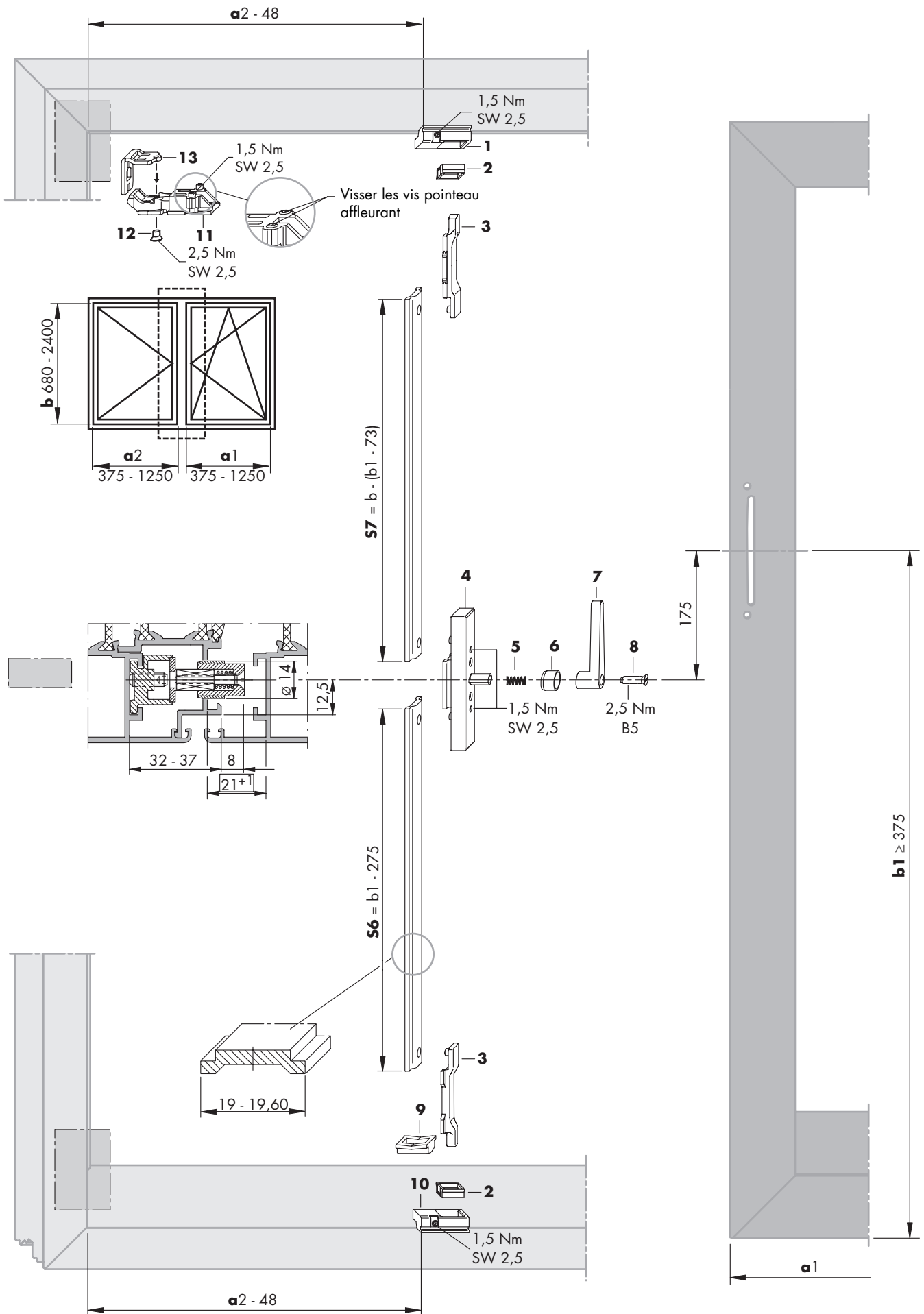

Verrouillage semi-fixe LM 2200-DS/K ex.0004 Composition de la ferrure et dimensions d'implantation

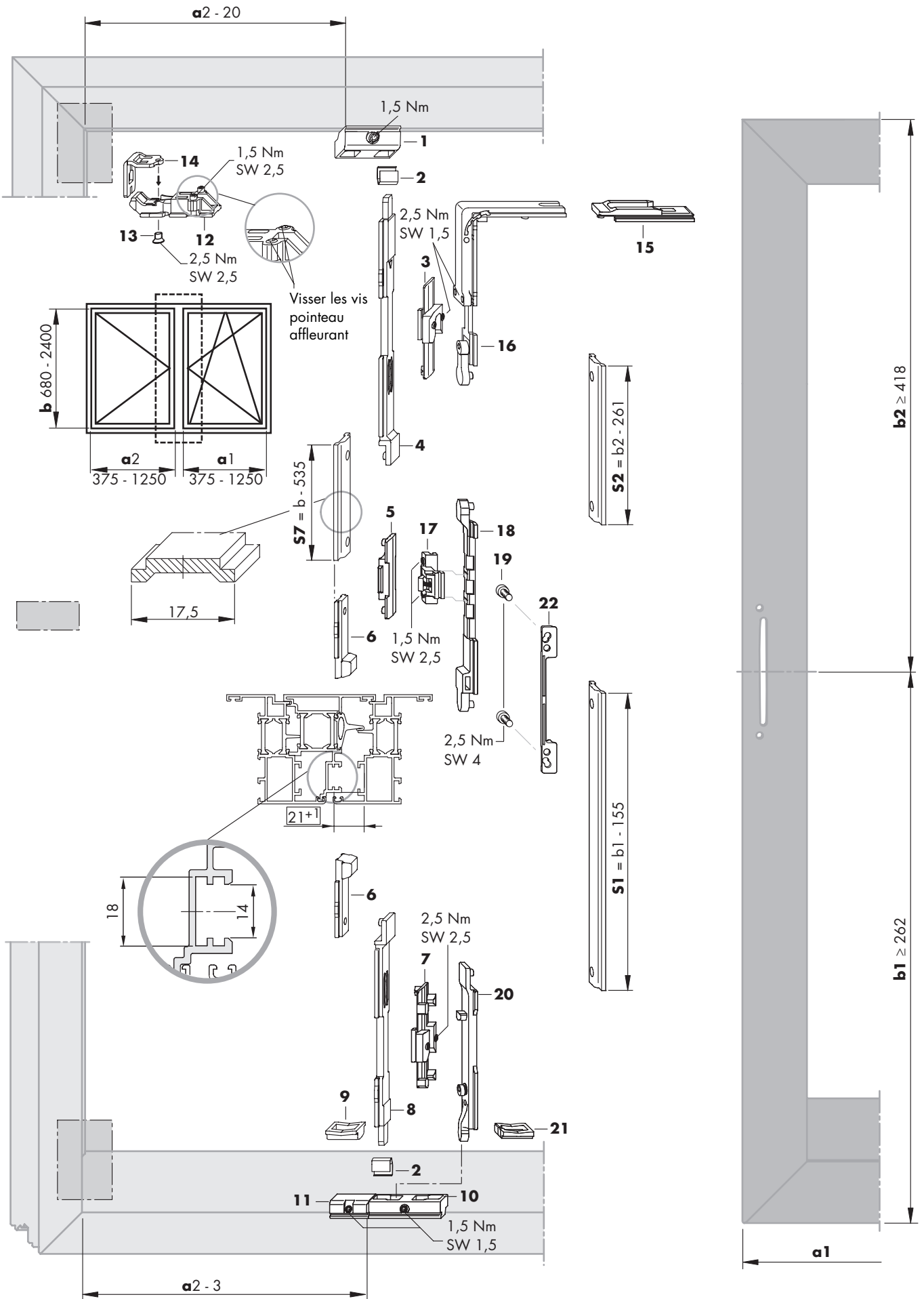

Verrouillage semi-fixe LM 2200-TBT/DS Composition de la ferrure et dimensions d'implantation

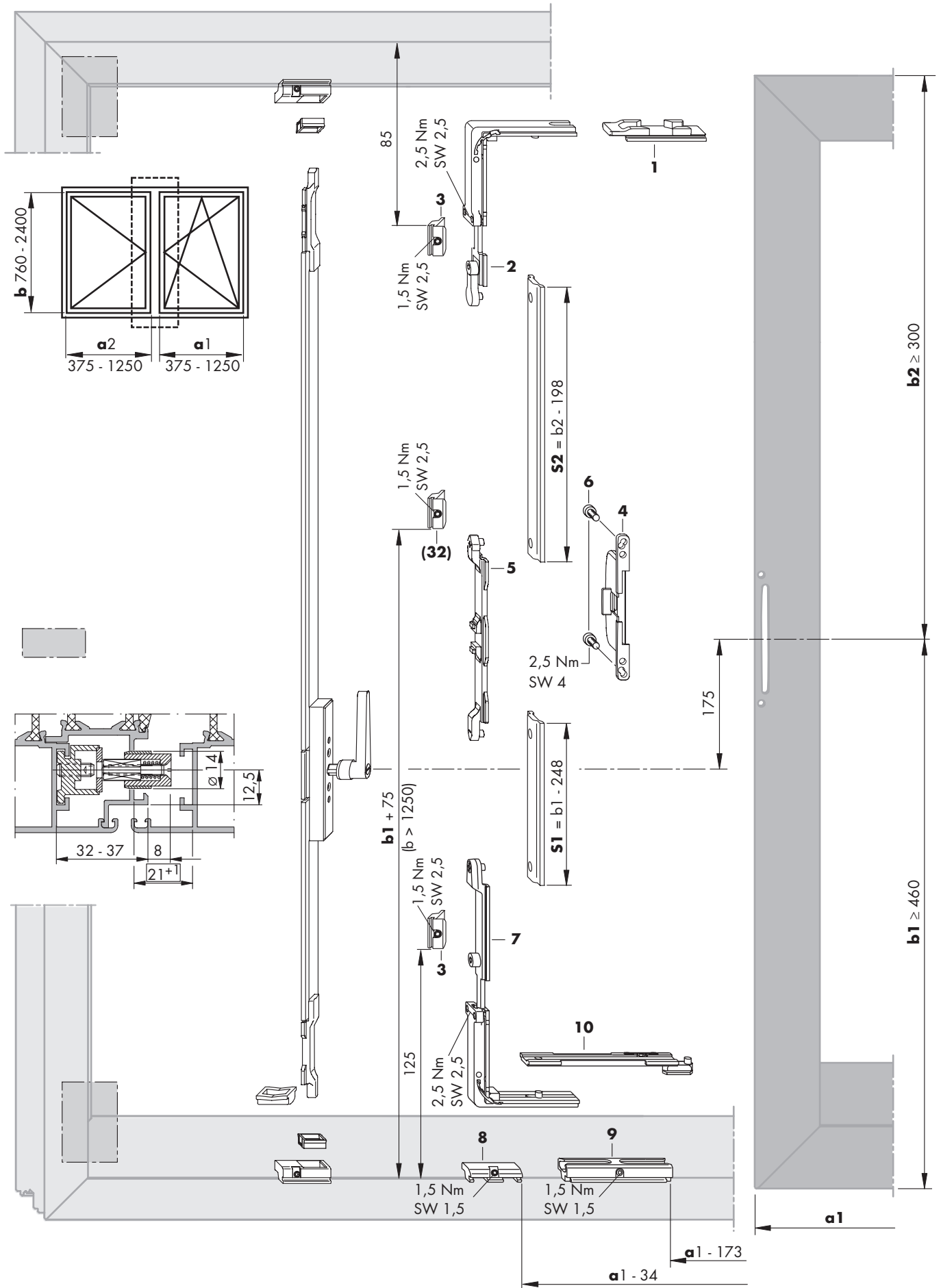

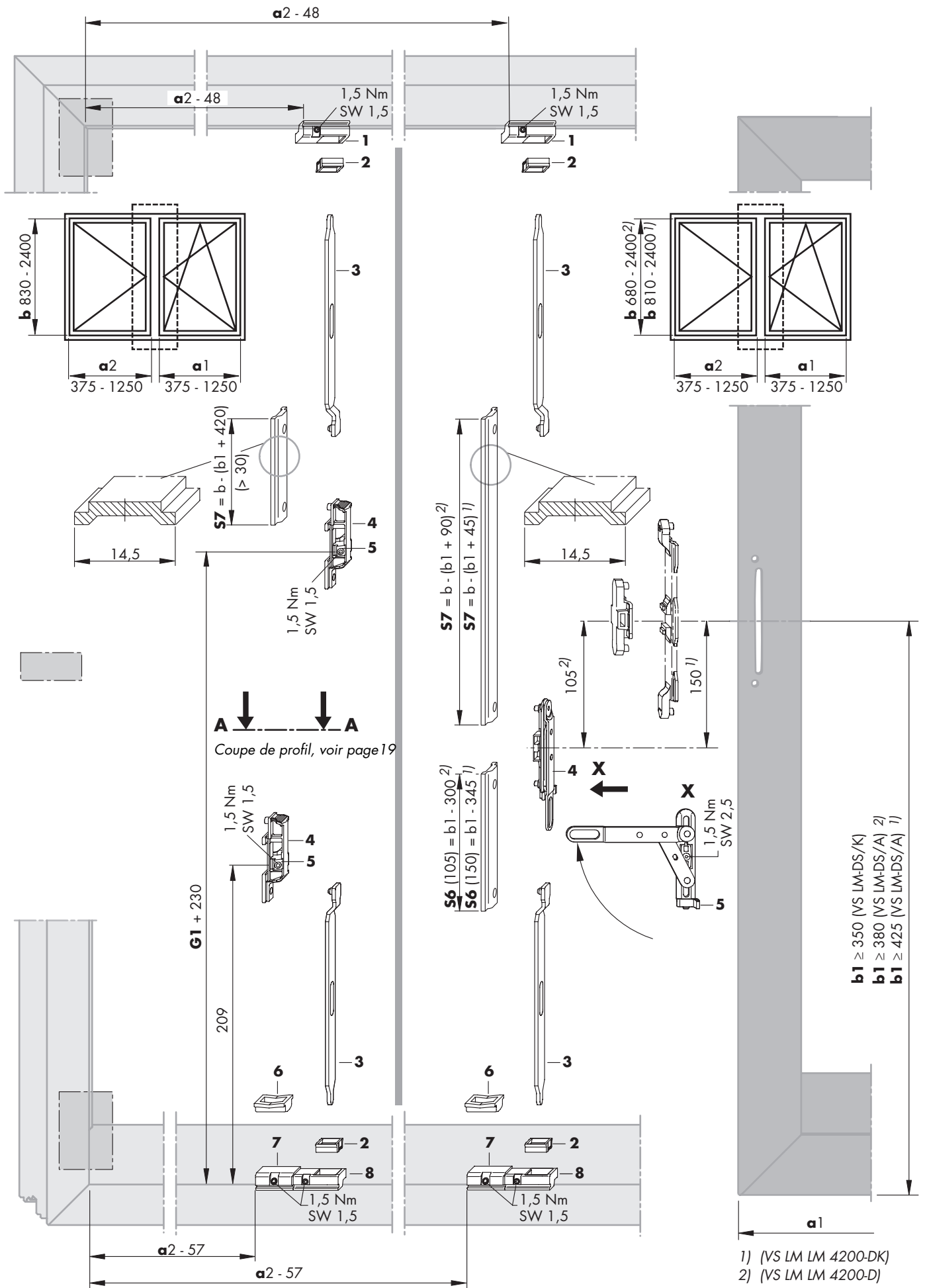

LM 2200 Diagramme pour détermination des dimensions de vantail autorisées, abréviations

Épaisseur de verre en mm sans jeu

12 mm épaisseur verre (correspond à 30 kg/m²)

16 mm épaisseur verre (correspond à 40 kg/m²)

20 mm épaisseur verre (correspond à 50 kg/m²)

24 mm épaisseur verre (correspond à 60 kg/m²)

28 mm épaisseur verre (correspond à 70 kg/m²)

1 mm/m² épaisseur verre = 2,5 kg

Exemple (---): Hauteur vantail= 1800 mm
Épaisseur verre= 24 mm
Largeur vantail autorisée = **740 mm**

Pour épaisseurs de verre inf. à 12 mm, toutes les dimensions de vantail sont autorisées, si le champs d'application est respecté et si le rapport entre les côtés a/b ne dépasse pas 1,5.

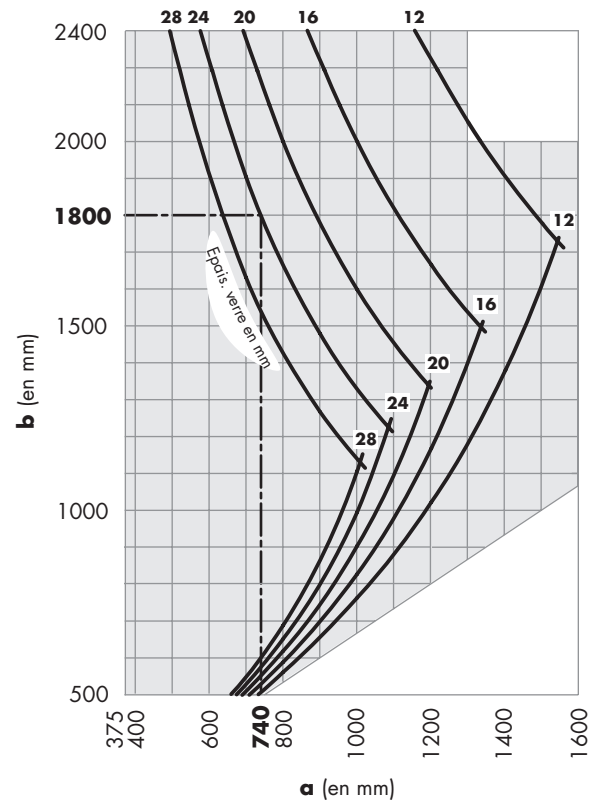

Abréviations

Sur ce plan de pose, les abréviations suivantes sont utilisées:

BS	Côté paumelles
BSO	Côté paumelle supérieur
a	Largeur vantail
a1	Largeur vantail principal
a2	Largeur vantail semi-fixe
b	Hauteur vantail
b1	Position poignée du bas
b2	Position poignée du haut
FBS-G	Anti-fausse manoeuvre au niveau de la poignée
MV	Verrou supplémentaire
SV	Réglage latéral
VS	Côté poignée
VSO	Côté poignée supérieur
VSU	Côté poignée inférieur
S1	Tringle, basse côté poignée
S2	Tringle, haute côté poignée
S3	Tringle, haute horizontale
S4	Tringle, côté paumelles
S5	Tringle, basse horizontale
S6	Tringle, basse côté poignée semi-fixe
S7	Tringle, haute côté poigné semi-fixe

LM 2200 Réglage de la pression et autres possibilités de réglages

Réglage de la pression ± 1 mm

(pour positions **14** et **15**)

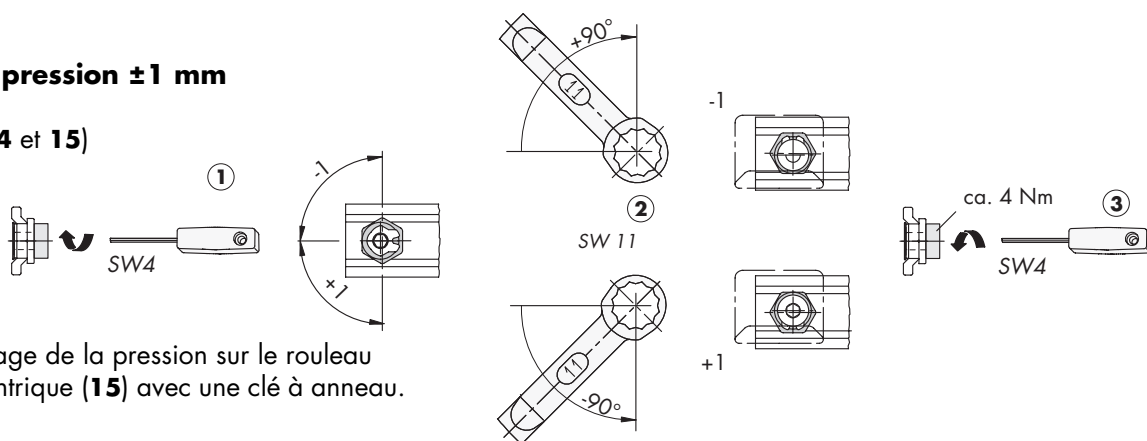

Procéder au réglage de la pression sur le rouleau (**14**) et rivet excentrique (**15**) avec une clé à anneau.

Possibilités de réglage de la ferrure LM 2200

Compas OF LM 4200-D non représenté (SW 2,5).

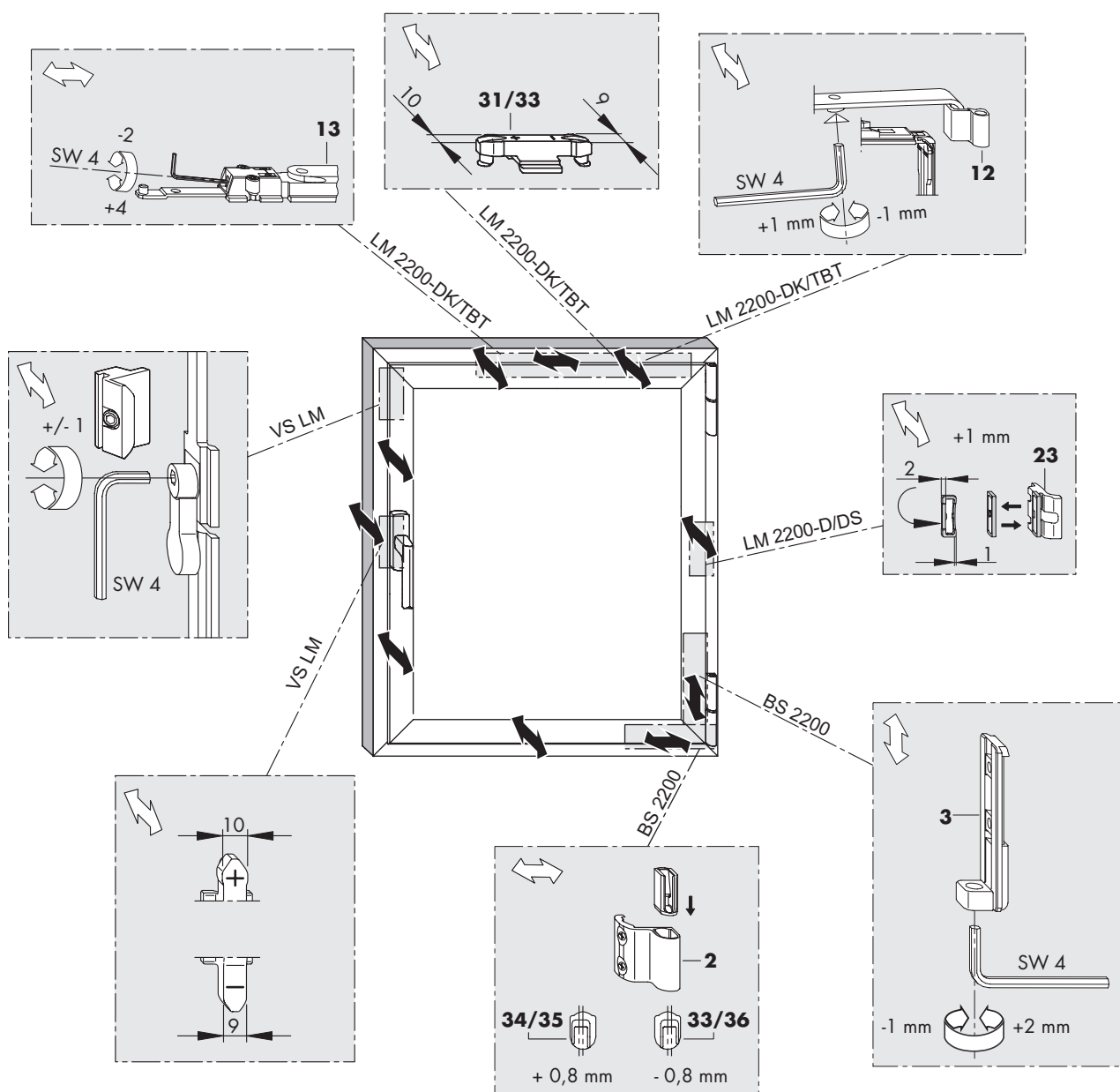

LM 2200-TBT Liste des pièces et instructions de montage

Pos.	Qté	Désignation		Codification		Codification			
Garniture de base	1	Poignée à cylindre Si-line LM/TBT		Voir liste des poignées LM Plan N°: LMfr1147					
	2-12	Carton paumelles LM 2200	argent	1	MMBS0060-525010	10	MMBS0060-525020		
	1		brun	1	MMBS0060-533010	10	MMBS0060-533020		
	1		blanc RAL 9010	1	MMBS0060-503010	10	MMBS0060-503020		
	1		blanc RAL 9016	1	MMBS0060-504010	10	MMBS0060-504020		
	1		noir RAL 9005	1	MMBS0060-523010	10	MMBS0060-523020		
	1		brut	-	-	5	MMBS0060-500120		
	13	1	Compas LM 2200	Gr. 20	a (en mm) 375 - 600	1	MSKK0010-000010	20	MSKK0010-000030
				Gr. 35	601 - 1250	1	MSKK0210-000010	20	MSKK0210-000030
				1) avec compas additionnel LM	Gr. 35 ¹⁾	1251 - 1600	1	MSKK0210-000010	20
14-17	0...1	Compas additionnel LM 4200	a > 1250 mm + compas Gr. 35	1	857076	10	247006		
18	0...1	Verrouilleur compas MV	a > 1250 mm	1	MXSK0010-100010	20	MXSK0010-100030		
19-29	1	Sachet OB/TBT côté pgnée LM 4200 AFM milieu		1	MMVS0040-100010	20	MMVS0040-100030		
30-32	0...2	Verrou supplémentaire OB LM 4200	a/b > 1250 mm	1	857045	20	246979		
33	0...1	Verrou de compas MV	seult. pour compas Gr. 35	1	(voir position 18)	-	(voir position 18)		
34	0...1	Limiteur soufflet LM 2200	seult. pour compas Gr. 35	1	MXSK0030-000010	200	MXSK0030-00200		
35	0...1	Cuvette régl. latéral droite	réglage latéral 0,8 mm	1	MBDR0021-100010	100	MBDR0021-100060		
36	0...1	Cuvette régl. latéral gauche	réglage latéral 0,8 mm	1	MBDR0022-100010	100	MBDR0022-100060		
37	0...1	Gâche	seult. pour compas Gr. 35	1	859322	20	265413		

Montage du limiteur de soufflet (34)

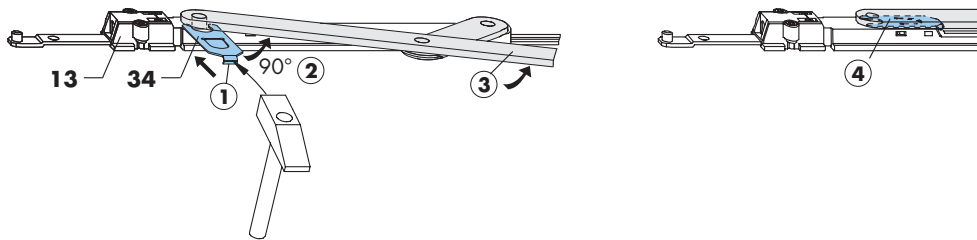

Démontage du limiteur de soufflet (34)

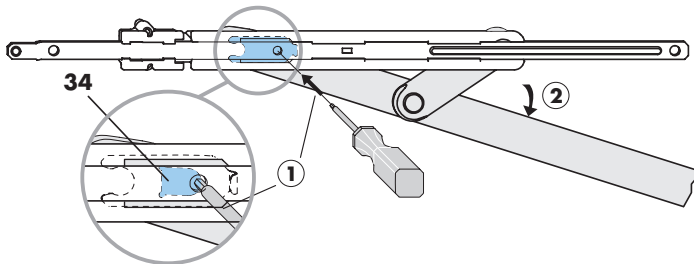

Instructions de montage pour les positions 33 et 19

- Au besoin, utiliser le verrou de compas (33) comme point de verrouillage supplémentaire. Commander la gâche (37) à part.
- Si rainure vantail (voir schéma) verrou de compas (33) nécessaire.
- Raccourcir la tringle S3 de 20 mm.

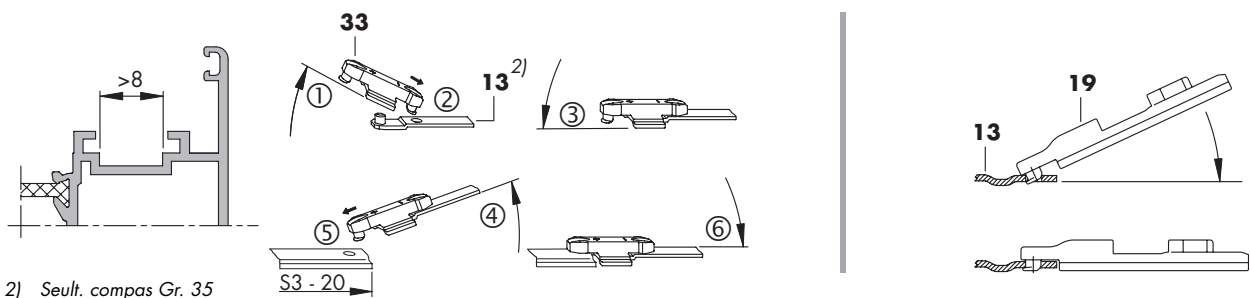

2) Seult. compas Gr. 35

Verrouillage LM 2200-TBT/DS *Liste des pièces et fonctionnement*

Pos.	Qté	Désignation		Codification		Codification		
1-10	1	Sachet OB TBT/DS LM 4200 AFM milieu	Vantail principal	1	MMVS0070-100010	20	MMVS0070-100030	
-	1	Compas LM 2200 (représenté pages 11-12)	Gr. 20	a (en mm) 375 - 600	1	MSKK0010-000010	20	MSKK0010-000030
-	1		Gr. 35	601 - 1250	1	MSKK0210-000010	20	MSKK0210-000030
-	0...1	Verrou suppl. OB LM 4200	b > 1250 mm	(représenté page 12 pos. 30-32)	1	857045	20	246979
-	0...1	Verrou de compas MV	seult. pour compas Gr. 35	(représenté page 12 pos. 33)	1	MXSK0010-100010	-	-
-	0...1	Limiteur soufflet LM 2200	seult. pour compas Gr. 35	(montage, voir page 12 pos. 34)	1	MXSK0030-000010	200	MXSK0030-000200

Indications pour vantail semi-fixe, voir pages 4 et 9

Fonctionnement de la poignée à cylindre TBT Si-line LM

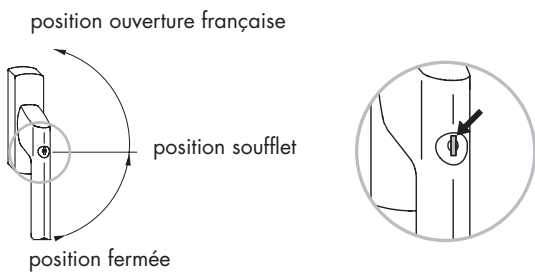

Verrouillage semi-fixe LM 2200-DS/K/A Liste des pièces, propositions de profils semi-fixes

Pos.	Qté	Désignation		Codification		Codification
1-8	1	Verrouillage semi-fixe LM-DS/K	vantail semi-fixe	1	860830	20 249338
1-8	1	Verrouillage semi-fixe LM-DS/A ex. 0026	vantail semi-fixe	1	864425	20 252192
	1	Verrouillage semi-fixe LM-DS/A ex. 0006	vantail semi-fixe	1	860823	20 249321
-	1	Compas OF LM 4200	(représenté page 10 pos. 12)	1	857106	100 255773
-	1	Accessoire compas OF LM 2200	(représenté page 10 pos. 13-14)	1	MZBS0040-000010	20 MZBS0040-000030
-	0...1	Verrou supplém. OF LM 4200 VS/BS (b > 1250 mm)	(représenté page 8 pos. 22-23)	1	857052	20 246986

Propositions de profils pour vantail semi-fixe

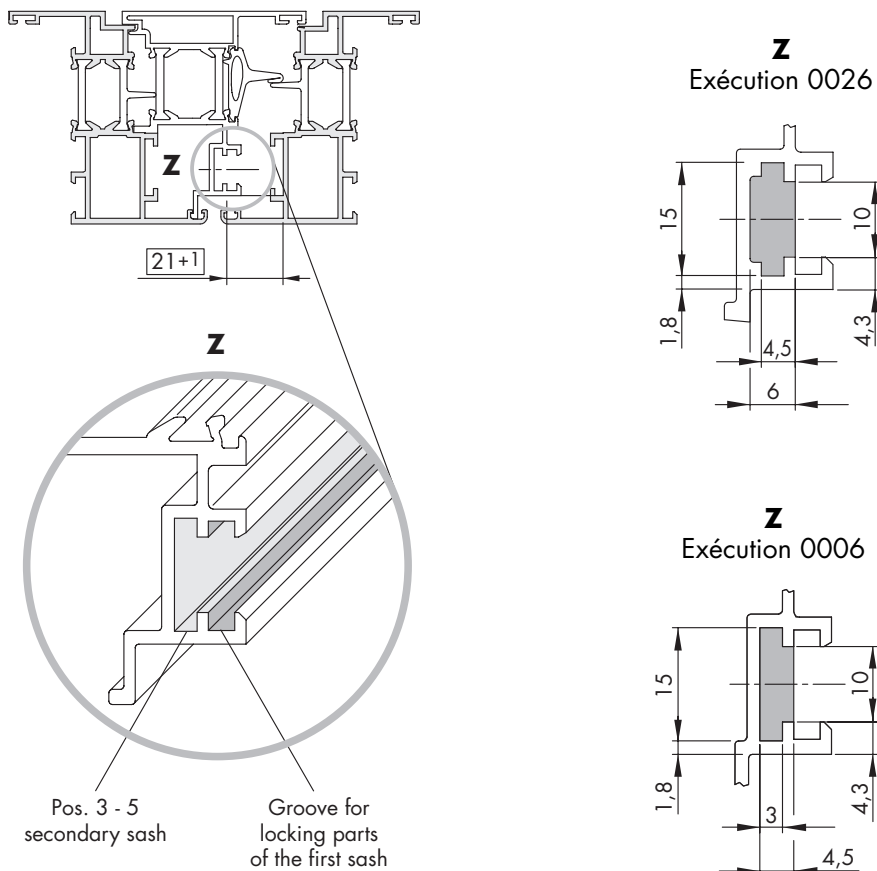

Réglage de la pression sur la pièce d'appui (2) +1 mm

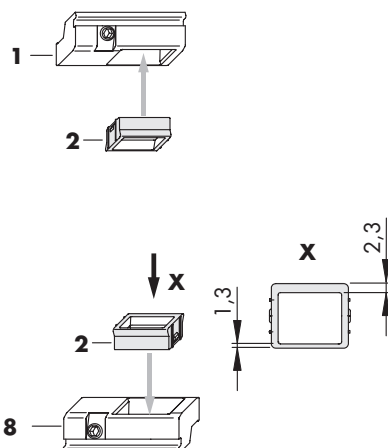

Remarques importantes

- Tenir compte de nos Info-Produits «ferrures OB pour fenêtres et portes-fenêtres.
- Concernant la ferrure décrite sur ce plan de pose, respecter impérativement les indications concernant les coupes de profils et le diagramme pour «détermination des dimensions de vantail autorisées» (voir page 15).
Dans le cas d'écarts de dimensions de fenêtres et portes-fenêtres, veuillez demander conseil à votre technico-commercial.
- Les paliers peuvent casser en cas de surmenage de la ferrure, et provoquer la chute du vantail, pouvant causer de graves blessures. Si lors de chantiers spéciaux (pose en école, hopitaux, etc...) de tels surmenages sont prévisibles, les risques doivent en être écartés, par ex. en ajoutant un compas d'arrêt à frein limitant ainsi l'ouverture à la française, ou en posant un verrou à cylindre.
- Les pièces mentionnées sur ce plan de pose sont en matière inoxydable ou galvanisées selon norme DIN 50961. Elles ne doivent pas être utilisées en environnement agressif, favorisant la corrosion.
- Utiliser la ferrure complète, composée **exclusivement** des pièces SIEGENIA-AUBI. Dans le cas contraire, des dégâts risqueraient d'arriver pour lesquels nous n'endosserions pas la responsabilité.
- Monter toutes les pièces dans les règles de l'art reprises sur ce plan de pose.
- Le traitement éventuel de surface des fenêtres et portes fenêtres doit se faire **avant** le montage de la ferrure. Dans le cas contraire, le fonctionnement de la ferrure pourrait être perturbé et en aucun cas nous ne pourrions en être tenus responsables.
- Concernant le calage du vitrage, veuillez vous conformer aux règles en vigueur en technique de vitrage.
- Ne pas utiliser de matière isolante à base d'acide, pouvant provoquer la corrosion des pièces.
- Dégager les rainures de tout débris, particulièrement de restes de ciment ou de crépis, et les nettoyer avant le montage. Evitez tout contact direct de la ferrure avec l'humidité ou des produits d'entretien.
- Coller ou accrocher l'Info-Utilisateur SIEGENIA-AUBI, réf. 05083, bien en évidence sur la fenêtre ou la porte fenêtre.
- Donner à l'utilisateur, au besoin, les documents suivants::
Instructions de maintenance Réf. 11918
Instructions d'utilisation Réf. 05766
 Réf. 05768 (TBT)

Exclusion de la garantie:

Nous nous dégageons de toute responsabilité dans le cas de dysfonctionnement et dégradation des ferrures, et fenêtres/ portes fenêtres équipées de celles-ci, dûs à un manque d'information lors de l'appel d'offre, à un non-respect de ce plan de pose ou à l'utilisation par force de nos ferrures (par ex; utilisation en dehors des prescriptions).