

Pos.	Qté	Désignation	EAN 40 12453
1	1	Poignée EUROLINE FAVORIT	Voir tarif FAVORIT
	1	Boîtier de crémone LM-23	863107
2	2	Vis noyée M5 x 30	840535
3	1	Pce d'accouplement	811306
4	1	Boîtier de crémone LM-23	863145

Champs d'application (selon la ferrure)

	Fenêtres		Portes-fenêtres
	min.	max.	max.
Largeur vantail (mm)	350 à 1600		1300
Hauteur vantail (mm)	600 ¹⁾ à 2000		2400

1) seulement avec LM 4200 „voir tableau page 2“

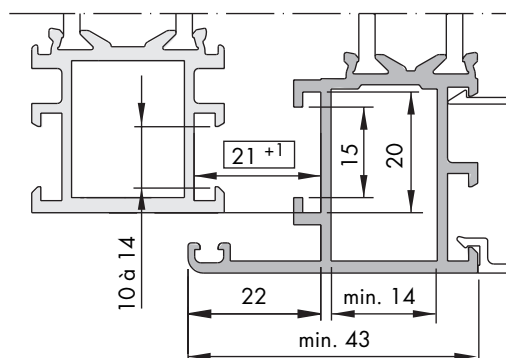

Concernant les accessoires pour ferrures LM 3100, LM 3200 et LM 4200, les indications sont pour profils aluminium de fenêtres et portes-fenêtres avec rainure européenne.

De plus, tenir compte des instructions du profileur.

rain. europ.

Plan de pose
LMfr1114

Boîtier de crémonne LM-23 - Instructions de montage, remarques importantes

Instructions de montage

- Préparation**
- A** Procéder à l'usinage pour la poignée EUROLINE FAVORIT (1) et le boîtier de crémonne LM 23 (4) sur l'ouvrant selon les indications (voir variantes 1 ou 2).
Contrôler la longueur du carré par rapport au profil utilisé. Le raccourcir au besoin.
- B** Couper les tringles S1 et S2 selon les dimensions (voir tableau).
- Ouvrant**
- A** Mettre en place le boîtier de crémonne LM-23 (4) dans l'usinage prévu et l'accoupler.
- B** Fixer la poignée EUROLINE FAVORIT (1) à l'aide des vis fraisées M5 x 30 (2) (couple de serrage $2,5 \pm 0,25$ Nm).
- Dormant**
- A** Si $HV \geq 1200$ mm, mettre les gâches en place selon indications (schéma 1) et les fixer à l'aide des vis pointeau (couple de serrage $1,5 \pm 0,25$ Nm).

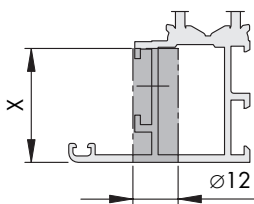
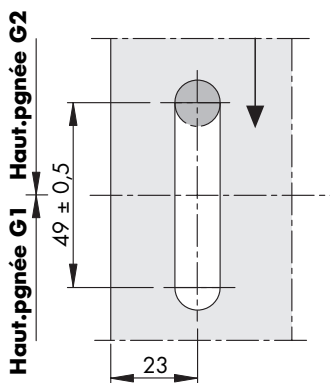

Variante 1

- Usinage d'un côté
- Dim X selon le profil
- Fraise $\varnothing 12$

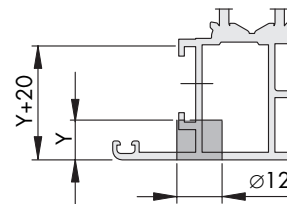
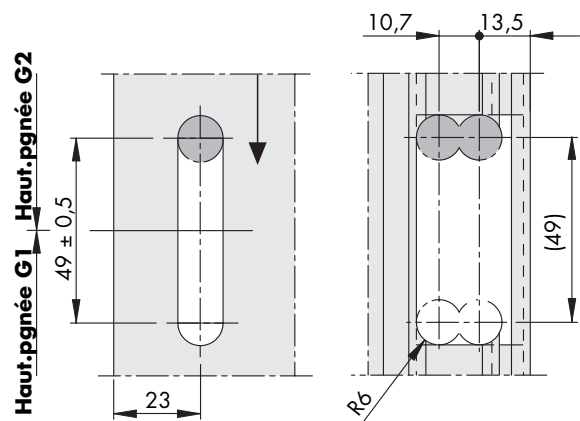

Variante 2

- Usinage des deux côtés
- Dim Y selon le profil
- Fraise $\varnothing 12$

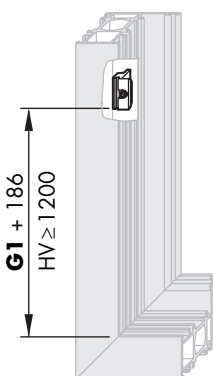

Sch. 1

LM 3100/3200		HV min.	S1 (mm)	S2 (mm) ²⁾	S2 (mm) ³⁾	G2 (mm) ²⁾	G2 (mm) ³⁾
OB	sans MV	620	G1 - 192	G2 - 302	G2 - 224	min. 338	min. 373
OB	avec MV		G1 - 192	G2 - 302	G2 - 334	min. 373	min. 403
OF	sans MV ¹⁾	620	G1 - 192	G2 - 192	G2 - 224	min. 338	min. 373
OF	avec MV		G1 - 192	G2 - 302	G2 - 334	min. 373	min. 403
TBT	sans MV	670	G1 - 242	G2 - 302	G2 - 224	min. 338	min. 373
TBT	avec MV		G1 - 242	G2 - 302	G2 - 334	min. 373	min. 403
LM 4200			S1 (mm)	S2 (mm) ²⁾	S2 (mm) ⁴⁾	G2 (mm) ²⁾	G2 (mm) ⁴⁾
OB, TBT	sans MV	600	G1 - 203	G2 - 228	G2 - 302	min. 373	min. 338
OF	sans MV ¹⁾	600	G1 - 203	G2 - 228	G2 - 192	min. 373	min. 338
OB, OF, TBT	avec MV		G1 - 203	G2 - 338	G2 - 302	min. 403	min. 373

1) Supprimer la pce d'accouplement (3) si OF sans verrou médian

2) Standard

3) Exécution 0156 (Renvoi d'angle VSO avec anti-fausse-manoeuvre intégrée)

4) Exécution 0102